



ROMÂNIA - JUDEȚUL TULCEA
CONSILIUL LOCAL AL MUNICIPIULUI TULCEA



PROIECT DE HOTĂRÂRE

privind instituirea unui drept de uz și servitute cu titlu gratuit către societatea E-Distribuție Dobrogea S.A. asupra terenului în suprafață de 3,24 mp, aparținând domeniului public al statului și în administrarea Consiliului Local al Municipiului Tulcea, situat în Tulcea, strada Barajului, pentru amplasarea unui stâlp

Consiliul Local al Municipiului Tulcea, județul Tulcea, întrunit în ședința ordinară, din data de 28 ianuarie 2021, legal constituită;

Examinând documentația întocmită privind instituirea unui drept de uz și servitute cu titlu gratuit către societatea E-Distribuție Dobrogea S.A. asupra terenului în suprafață de 3,24 mp, aparținând domeniului public al statului și în administrarea Consiliului Local al Municipiului Tulcea, situat în Tulcea, strada Barajului, pentru amplasarea unui stâlp, proiect din inițiativa consilierului local George ȘINGHI;

Luând în discuție referatul de aprobare al consilierului local George ȘINGHI înregistrat sub nr. G.1435/13.01.2021 și raportul nr. G.16147/11.01.2021 al Direcției Întreținere și Administrare Patrimoniu;

Reținând avizele comisiilor de specialitate ale Consiliului Local al Municipiului Tulcea;

Având în vedere prevederile:

- art. 755 și art. 756 din Legea nr. 287/2009 privind Codul civil, republicată, cu modificările și completările ulterioare;
- art. 12 din Legea nr. 123/2012 a Energiei electrice și a gazelor naturale, cu modificările și completările ulterioare;
- art. 22 din Ordonanța Guvernului nr. 43/1997 privind regimul drumurilor, republicată, cu modificările și completările ulterioare;

În baza dispozițiilor art. 87 alin. (5), art. 129 alin. (1), alin. (2) lit. c) și art. 300 alin. (1) lit. g) din Ordonanța de Urgență a Guvernului nr. 57/2019 privind Codul Administrativ, cu modificările și completările ulterioare;

În temeiul art. 136 alin. (1), art. 139, alin. (1) și (3), art. 196, alin. (1) lit. a), art. 197, alin. (4) și art. 199 din Ordonanța de Urgență a Guvernului nr. 57/2019 privind Codul Administrativ, cu modificările și completările ulterioare,

HOTĂRĂȘTE:

Art. 1 Se instituie un drept de uz și servitute cu titlu gratuit către societatea E-Distribuție Dobrogea S.A., pe toată durata existenței capacității energetice, asupra terenului în suprafață de 3,24 mp, aparținând domeniului public al statului și aflat în administrarea Consiliului Local al Municipiului Tulcea, situat în Tulcea, strada Barajului, în vederea amplasării unui stâlp pentru realizarea serviciului public de distribuție a energiei electrice, conform planului de situație anexat, care face parte integrantă din prezenta hotărâre.

Art. 2 Predarea-primirea terenului în suprafață de 3,24 mp se va face în condițiile legii, pe baza de Protocol încheiat între Consiliul Local al Municipiului Tulcea prin Direcția Întreținere și Administrare Patrimoniu și societatea E-Distribuție Dobrogea S.A..

Art. 3 Cu ducerea la îndeplinire a prezentei Hotărâri se împuternicesc Direcția Întreținere și Administrare Patrimoniu și societatea E-Distribuție Dobrogea S.A..

Art. 4 Secretarul general al Municipiului Tulcea asigură comunicarea prezentei hotărâri autorităților și persoanelor interesate pentru ducerea la îndeplinire a prevederilor sale.

Vizat
pentru legalitate
p. SECRETARUL GENERAL,
AL MUNICIPIULUI TULCEA
Leventh IUSUF

Inițiator,
George ȘINGHI,
CONSILIER LOCAL



Nr.1435/13.01.2021

Referat de aprobare

privind instituirea unui drept de uz și servitute cu titlu gratuit către societatea E-Distribuție Dobrogea S.A. asupra terenului în suprafață de 3,24 mp, aparținând domeniului public al statului și în administrarea Consiliului Local al Municipiului Tulcea, situat în Tulcea, strada Barajului, pentru amplasarea unui stâlp

Prin adresa înregistrată la Direcția Întreținere și Administrare Patrimoniu sub nr. G.16147/14.12.2020, E-Distribuție Dobrogea S.A. ne face cunoscut că intenționează să amplaseze pe terenul în suprafață de 3,24 mp, aparținând domeniului public al statului și în administrarea Consiliului Local al Municipiului Tulcea, un stâlp de beton, de medie tensiune tip 12/G31, necesar pentru realizarea serviciului public de distribuție a energiei electrice către un imobil proprietate particulară, învecinat cu strada Barajului din Tulcea.

În conformitate cu planul de situație anexat și a Autorizației de construire nr.117/30.03.2020, pe terenul aparținând domeniului public al statului și aflat în administrarea Consiliului Local al Municipiului Tulcea, se vor executa lucrările de „Racordarea la rețeaua electrică a locului de consum „Hală producție” localitatea Tulcea”, pentru care este necesară amplasarea stâlpului.

Plantarea stâlpului se va face la aproximativ 7,2 m față de carosabil, la marginea terenului cu număr cadastral 43960 din localitatea Tulcea.

Stâlpul nou proiectat va fi prevăzut cu o priză de pământ circulară ce asigură o rezistență de dispersie mai mică de 4Ω . Șanțul în care se va monta priza artificială (electrozii orizontali) va avea o lățime de 0,4 m, iar adâncimea acestuia va fi de 0,8 m.

Intrucât lucrările care urmează să le execute sunt de interes public, în conformitate cu art. 12 din Legea nr. 123/2012 a Energiei electrice și a gazelor naturale, cu modificările și completările ulterioare, societatea are dreptul de uz și servitute asupra terenului, cu titlu gratuit. Dreptul de uz și servitute au ca obiect utilitatea publică și se exercită fără înscrierea în Cartea funciară.

Față de cele prezentate, supun spre aprobarea Consiliului Local proiectul de hotărâre privind instituirea unui drept de uz și servitute cu titlu gratuit către societatea E-Distribuție Dobrogea S.A. asupra terenului în suprafață de 3,24 mp, aparținând domeniului public al statului și în administrarea Consiliului Local al Municipiului Tulcea, situat în Tulcea, strada Barajului, în vederea amplasării unui stâlp pentru realizarea serviciului public de distribuție a energiei electrice, conform planului de situație anexat.

Predarea-primirea suprafeței de 3,24 mp se va face în condițiile legii, pe baza de Protocol încheiat între Consiliul Local al Municipiului Tulcea prin Direcția Întreținere și Administrare Patrimoniu și E-Distribuție Dobrogea S.A.

În acest sens, a fost elaborat proiectul de hotărâre pe care vă rugăm să-l adoptați în forma și conținutul redactat.

INIȚIATOR,
George ȘINGHI,
CONSILIER LOCAL

CONSILIUL LOCAL TULCEA
DIRECȚIA ÎNTREȚINERE ȘI
ADMINISTRARE PATRIMONIU
Biroul juridic, Executari silite
Gestiune Patrimoniu, Licitatii,
Documente Consiliul Local
Nr. G.16147 / 11.01.2021

APROBAT,
p.Primarul Municipiului Tulcea
Nicolae-Florin Bibu
Administrator public

RAPORT

privind instituirea unui drept de uz și servitute cu titlu gratuit către societatea E-Distribuție Dobrogea S.A. asupra terenului în suprafață de 3,24 mp, aparținând domeniului public al statului și în administrarea Consiliului Local al Municipiului Tulcea, situat în Tulcea, strada Barajului, pentru amplasarea unui stâlp

E-Distribuție Dobrogea SA ne face cunoscut, prin adresa înregistrată la Direcția Întreținere și Administrare Patrimoniu sub nr. G.16147/14.12.2020, că intenționează să amplaseze pe terenul aparținând domeniului public al statului și în administrarea Consiliului Local al Municipiului Tulcea, un stâlp de beton, de medie tensiune tip 12/G31, necesar pentru realizarea serviciului public de distribuție a energiei electrice către un imobil proprietate particulară, învecinat cu strada Barajului din Tulcea.

Stâlpul se va amplasa la aproximativ 7,2 m față de carosabil, la marginea terenului cu număr cadastral 43960 din localitatea Tulcea. Plantarea stâlpului se va face înainte de stâlpul nr. 5 existent cu separator vertical SS2114 pe ax LEA 20 kV 9306, în fundație M1 și va fi echipat cu consola semiorizontală DS3060 matricola M 244048, separator vertical tip DY 595, 6 lanțuri duble cu izolatoare compozite, un set de descărcătoare cu oxid de zinc cu disconectori conform DY 557 și set de cutii terminale de exterior conform DJ4476 la care se va racorda LES 20kV.

De asemenea stâlpul nou proiectat va fi prevăzut cu o priză de pământ circulară ce asigură o rezistență de dispersie mai mică de 4Ω . Șanțul în care se va monta priza artificială (electrozii orizontali) va avea o lățime de 0,4m, iar adâncimea acestuia va fi de 0,8m.

Conform Autorizației de construire nr.117/30.03.2020, se dorește a se realiza lucrări privind „Racordarea la rețeaua electrică a locului de consum „Hală producție” localitatea Tulcea”, pentru care este necesară amplasarea stâlpului.

Accesul utilajelor necesare plantării stâlpului se va face din str.Barajului sau pe cale de acces spre riverani.

Potrivit planurilor anexate, lucrările se vor executa pe terenul aparținând domeniului public al județului Tulcea și în administrarea Consiliului Local al Municipiului Tulcea.

Toate instalațiile asupra cărora se intervine aparțin Operatorului de distribuție societatea E-Distribuție Dobrogea S.A. și toate modificările ce se vor efectua vor rămâne în gestiunea operatorului de distribuție, ce va asigura exploatarea acestora cu personal propriu calificat.

Lucrările care urmează să fie executate sunt de interes public și în conformitate cu art. 12 din Legea nr. 123/2012 a Energiei electrice și a gazelor naturale, cu modificările și completările ulterioare, societatea are dreptul de uz asupra terenului, cu titlu gratuit. Săpăturile efectuate pentru executarea lucrărilor se vor realiza fără să afecteze căile de circulație publică.

Ținând seama de dispozițiile art.755 și art. 756 din Legea nr. 287/2009 privind Codul civil, republicată, cu modificările și completările ulterioare, având în vedere prevederile art. 87 alin. (5), art. 129 alin.(1), alin. (2) lit. c), art.136 alin. (1), art. 139, alin. (1) și (3) lit.g), art. 196 alin. (1) lit. a), art. 197 alin. (4), art. 199 și art. 300 alin. (1) lit. g) din Ordonanța de Urgență a Guvernului nr. 57/2019 privind Codul Administrativ, modificările și completările ulterioare, în temeiul art. 12 din Legea nr. 123/2012 a Energiei electrice și a gazelor naturale, cu modificările și completările ulterioare și în baza art. 22 din Ordonanța Guvernului nr. 43/1997 privind regimul drumurilor, republicată, cu modificările și completările ulterioare, propunem spre aprobarea Consiliului Local Tulcea instituirea unui drept de uz și servitute cu titlu gratuit către societatea E-Distribuție Dobrogea S.A. asupra terenului în suprafață de 3,24 mp, aparținând domeniului public al statului și în administrarea Consiliului Local al Municipiului Tulcea, situat în Tulcea, strada Barajului, în vederea amplasării unui stâlp pentru realizarea serviciului public de distribuție a energiei electrice, conform planului de situație anexat.

Predarea-primirea suprafeței de 3,24 mp se va face în condițiile legii, pe baza de Protocol încheiat între Consiliul Local al Municipiului Tulcea prin Direcția Intreținere și Administrare Patrimoniu și E-Distribuție Dobrogea S.A.

DIRECTOR,
Ec. Constantin Florențiu



Birou juridic,
Cons.Jr. Georgescu Carmen-Ionela

Intocmit
Mihailov Gabriela

S.C.ENERGY GROUP S.R.L. Tulcea
Str. Major Andrei Grigore, nr. 1. Tulcea-Romania
Nr. ORC J36/623/2006
C.U.I. 20152445, atribut fiscal RO
Capital social: 150200 lei
Tel.: (0040240) 512077
Fax: (0040240) 512077
e-mail: energygroup@energytulcea.ro



Nr. 236/14.12.2020

Către,

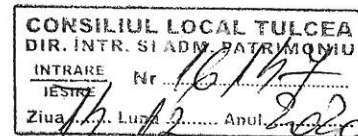

CONSILIUL LOCAL TULCEA
Directia de Intretinere si Administrare Patrimoniu

Subscrisa, SC Energy Group SRL, pentru E-Distributie Dobrogea SA, având sediul in municipiul Constanta, strada Nicolae Iorga nr.89A, înmatriculata la Oficiul Registrului Comertului de pe langa Tribunalul Constanta cu nr.J13/791/2002, CUIF RO14500308, iar pe de alta parte avand calitatea de operator de distribuție a energiei electrice in temeiul Licenței de distribuție nr.461 din 29.04.2002 emisa de către ANRE, ca urmare a emiterii :

- Aviz tehnic de racordare nr 03838139 din 25.07.2020 pentru „Amplasare stalp medie tensiune pe domeniul public- strada Barajului, teren cu numar cadastral 43960” amplasat in municipiul Tulcea, strada Barajului intre TR2 si TR3, teren cu numar cadastral 43960, jud. Tulcea
- Planului de situație PL nr.2 din cadrul Proiectului 22/2020 „Amplasare stalp medie tensiune pe domeniul public- strada Barajului, teren cu numar cadastral 43960”, amplasat in municipiul Tulcea, strada Barajului intre TR2 si TR3, teren cu numar cadastral 43960, jud. Tulcea
- Memoriul tehnic privitor la Proiectul nr. 22/2020 elaborat de către SC Energy Group SRL

In temeiul următoarelor prevederi :

- Legea energiei electrice nr. 123/2012, art.12;
- Licenta nr.461/29.04.2002 acordata de ANRE lui SC Enel Distribuție Dobrogea S.A.,
- Legea nr.215/2001, actualizata, privind administrația publica locala,
 - art.36 alin.2 lit.c,
 - art.124, invocat de petenta in calitate de persoana juridica licențiată pentru realizarea serviciului public de distribuție a energiei electrice;
- Codul Civil, Titlul VI-Proprietatea Publica, art.866 - Drepturile reale corespunzătoare proprietarii publice, art.868 - Exercitarea dreptului de administrare, - art.874 - Dreptul de folosință gratuita,

Va solicităm să adoptați o hotărâre prin care să aprobați că :

S.C. E-Distributie Dobrogea S.A primește folosința gratuita a unei suprafete totale de 3,24mp teren, reprezentand funfata unui stalp tip 12/G/31, ce se dorește a se amplasa pe teren aflat in proprietatea domeniul public al municipiului Tulcea, numar cadastral 43960, necesar pentru realizarea serviciului public de distribuție a energiei electrice .

Folosința gratuita se va exercita pe durata existentei capacitații energetice de utilitate publica pentru distribuția energiei electrice.

Cu stima
S.C. ENERGY GROUP

14.12.2020

Roundcube Webmail :: Fwd: Rac 74 Impex

Subject **Fwd: Rac 74 Impex**
From <secretariat@diaptulcea.ro>
To <karina.avram@diaptulcea.ro>
Date 2020-12-14 11:37



-
- adresa+ documente RAC 74 Impex.pdf(~2.2 MB)
-

----- Mesaj original -----

Subiect: Rac 74 Impex
Data: 2020-12-14 11:21
Expeditor: "Anca // EnergyGroup Tulcea" <anca@energytulcea.ro>
Destinatar: <secretariat@diaptulcea.ro>

0744205101

Buna ziua,

Va transmit atasat documentatia refacuta pentru HCL- amplasare stalp pe strada Barajului- SC Rac 74 Impex.

Cu stima,

Anca Cerseмба- SC Energy Group SRL

0744205101

[1]

Virus-free. www.avast.com [2]

Links:

- [1] https://www.avast.com/sig-email?utm_medium=email&utm_source=link&utm_campaign=sig-email&utm_content=emailclient&utm_term=icon
- [2] https://www.avast.com/sig-email?utm_medium=email&utm_source=link&utm_campaign=sig-email&utm_content=emailclient&utm_term=link

e-distribuție
Dobrogea

UZ CONFIDENȚIAL
Conform Politicii de Clasificare și Tratare a Informației nr. 59/31.03.2016

ZONA MT TJ – CONSTANTA
Str.Nicolae Iorga Nr.89
Tel. 0241 805702 , Fax 0372875752

Energy Group SRL Tulcea
energygroup@energytulcea.ro

Tulcea, str. Victoriei, nr.95
Str. Victoriei nr.95
Tel. 0240 505701 , Fax 0372873506
Data: 29.06.2020
Nr. înregistrare: 213368

Referitor la obiectivul de investiții „AMPLASARE STALP DE MEDIE TENSIUNE PE DOMENIUL PUBLIC, STRADA BATRAJULUI DIN MUNICIPIUL TULCEA – SC RAC 74 IMPEX SRL” amplasat în jud. TULCEA, municipiul Tulcea, Strada Barajului, teren cu număr cadastral 43960, se MANDATEAZA S.C. ENERGY GROUP S.R.L. cu sediul în Tulcea str. Maior Andrei Grigore, nr.1, județul Tulcea, să obțineți în numele nostru Certificatul de Urbanism, toate avizele și acordurile solicitate prin Certificatul de Urbanism, precum și Autorizația de Construire, necesare pentru realizarea lucrărilor.

Cu stima,

INGINER SEF ZONA MT-JT CONSTANTA
Victor Marius Chiriac



**AMPLASARE STALP MEDIE TENSIUNE PE DOMENIUL PUBLIC- STRADA
BARAJULUI, TEREN CU NUMAR CADASTRAL 43960**

MEMORIU TEHNIC

1. Date generale

**1.1. Denumirea lucrare: „AMPLASARE STALP MEDIE TENSIUNE PE
DOMENIUL PUBLIC- STRADA BARAJULUI, TEREN CU NUMAR CADASTRAL
43960”**

1.2. Elaborator: S.C. ENERGY GROUP S.R.L. TULCEA

1.3. Ordonator principal de credite: SC RAC 74 IMPEX SRL

1.4. Autoritatea contractantă: SC E-DISTRIBUTIE DOBROGEA SA

1.5. Sursa de finantare: lucrari pe taxa de racordare

**1.6. Amplasament obiectiv: judetul Tulcea, localitatea Tulcea, domeniul public, teren cu
numar cadastral 43960**

**1.7. Elemente care stau la baza elaborării documentației:
Autorizatia de Construire nr. 117 din 30.03.2020**

**Este necesar acordarea dreptului de superficie, uz si servitute in favoarea E- Distributie
Dobrogea SA pentru amplasarea unui stalp de medie tensiune, conform Avizului Tehnic de
Racordare nr.03838139 din 25.07.2019 si Autorizatiei de Construire nr. 117 din 30.03.2020.**

Lucrarile se vor realiza astfel:

Conform Avizului Tehnic de Racordare nr. 03838139 din 25.07.2019, pentru alimentarea cu energie electrica a obiectivului hala de productie, este necesar a se planta un stalp de beton, de medie tensiune tip 12/G/31, pe domeniul public, la aproximativ 7,2 m fata de carosabil, pe marginea terenului cu numar cadastral 43960 din localitatea Tulcea, str. Barajului . Stalpul se va planta inainte de stalpul nr.5 existent cu separator vertical SS2114 pe ax LEA 20 kV 9306, in fundatie M1 si va fi echipat cu consola semiorizontala DS3060 matricola M 244048 , separator vertical tip DY 595, 6 lanturi duble cu izolatoare compozite, un set de descarcatoare cu oxid de zinc cu disconectori conform DY557 si set de cutii terminale de exterior conform DJ4476 la care se va racorda LES 20 kV.

Stalpul nou proiectat va fi prevazut cu o priza de pamant circulara ce asigura o rezistenta de dispersie mai mica de 4Ω . Priza de pamant se va realiza cu electrozi verticali zincati tip DR1015 si electrozi orizontali din banda de otel zincat 40x4 mm. Santul in care se monteaza priza artificiala (electrozii orizontali) va avea o latime de 0,4m, iar adancimea acestuia este de 0,8m.

Accesul utilajelor necesare plantarii stalpului se va face din strada Barajului a municipiului Tulcea sau pe calea de acces spre riverani.

COORDONATE STEREO 70 :

Stalp medie tensiune proiectat - x: 414981.500
Y: 796457.391

**AMPLASARE STALP MEDIE TENSIUNE PE DOMENIUL PUBLIC- STRADA
BARAJULUI, TEREN CU NUMAR CADASTRAL 43960**

4. SUPRAFETE DE TEREN PENTRU SUPERFICIE, UZ SI SERVITUTE:

Suprafață de teren ocupată definitiv: 3,24 mp (Stalp +fundatie)

Director
Ing. Mircea LUNGU



Proiectant
Ing. Anca CERSEMBA

A handwritten signature in black ink, corresponding to the name Ing. Anca Cersemba.

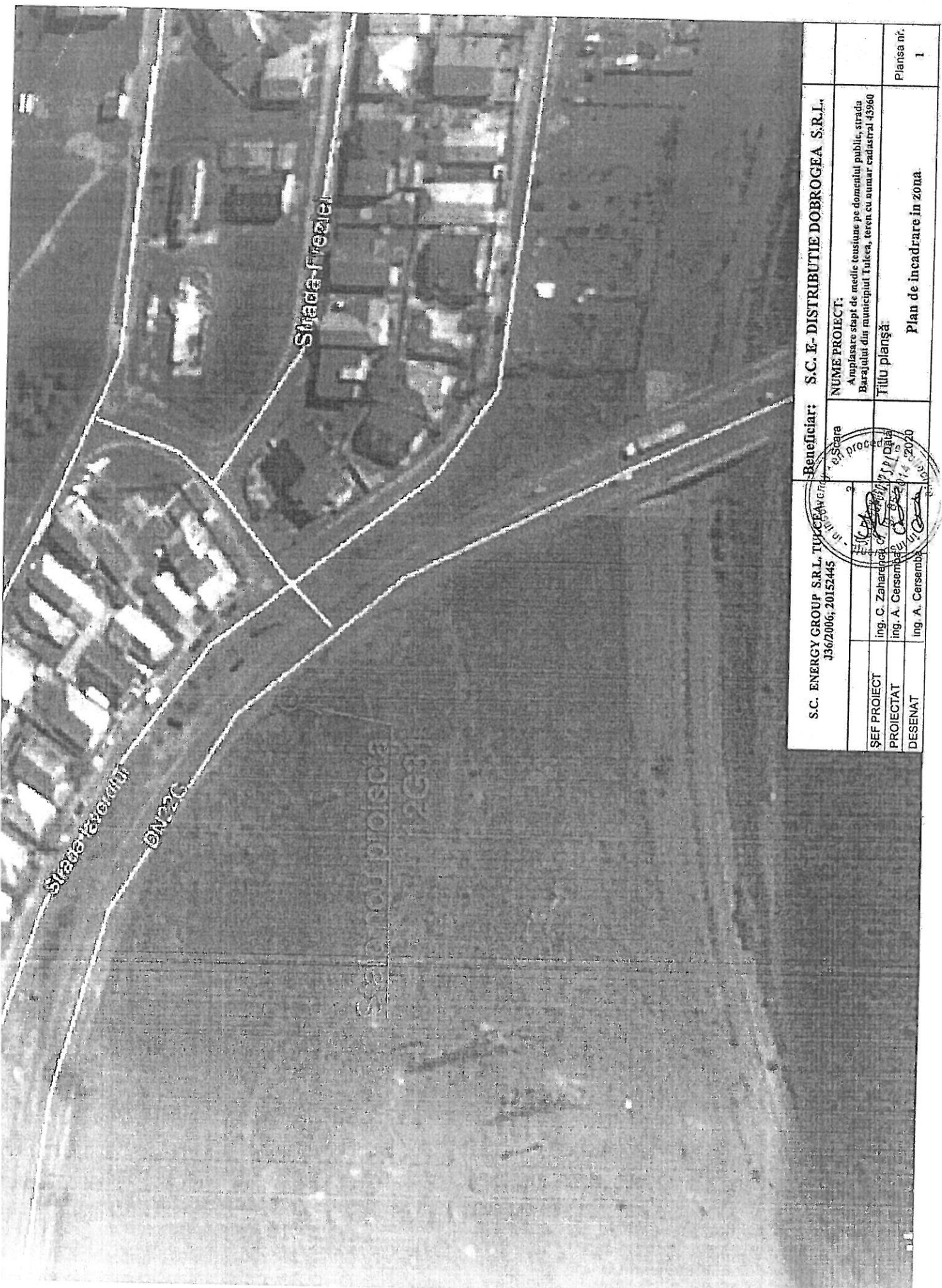

S.C. ENERGY GROUP S.R.L. TULCEA J36/2006, 2015245		Beneficiar: S.C. E-DISTRIBUTIE DOBROGEA S.R.L.	
ŞEF PROIECT	ing. C. Zaharetschi	NUME PROIECT:	Amplasare staie de medie tensiune pe domeniul public, strada Barajului din municipiul Tulcea, teren cu numar cadastral 43960
PROIECTAT	ing. A. Cersembaci	Titlu planşa:	
DESENAT	ing. A. Cersembaci	Plan de incadrare in zona.	
			Planşa nr. 1

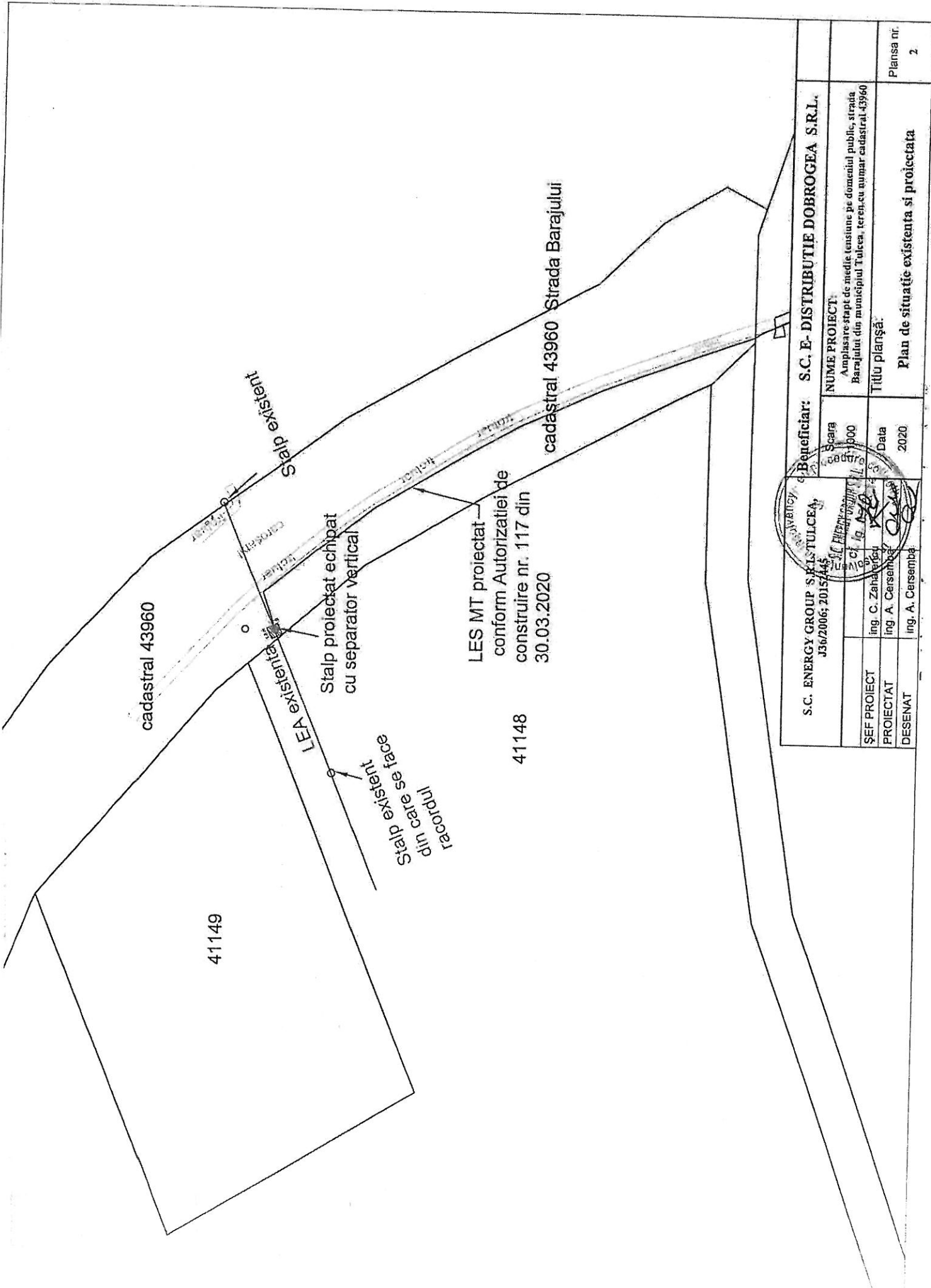

LES MT proiectat
 conform Autorizatiei de
 construire nr. 117 din
 30.03.2020

41148

cadastral 43960 Strada Barajului

cadastral 43960

41149



S.C. ENERGY GROUP S.R.L. - TULCEA J36/2006; 2015/445		Beneficiar: S.C. E-DISTRIBUTIE DOBROGEA S.R.L.	
ŞEF PROIECT	ing. C. Zaharescu	Scara	1:1000
PROIECTAT	ing. A. Cersimba	Cadastru	1:1000
DESEINAT	ing. A. Cersimba	Data	2020
TITLU PLANŞĂ:			Planşa nr. 2
NUME PROIECT: Amplasare stalp de medie tensiune pe domeniul public, strada Barajului din municipiul Tulcea, teren cu numar cadastral 43960			

Plan de situatie existenta si proiectata

Fundație îngropată pentru
stâlp din beton armat centrifugat 12G31

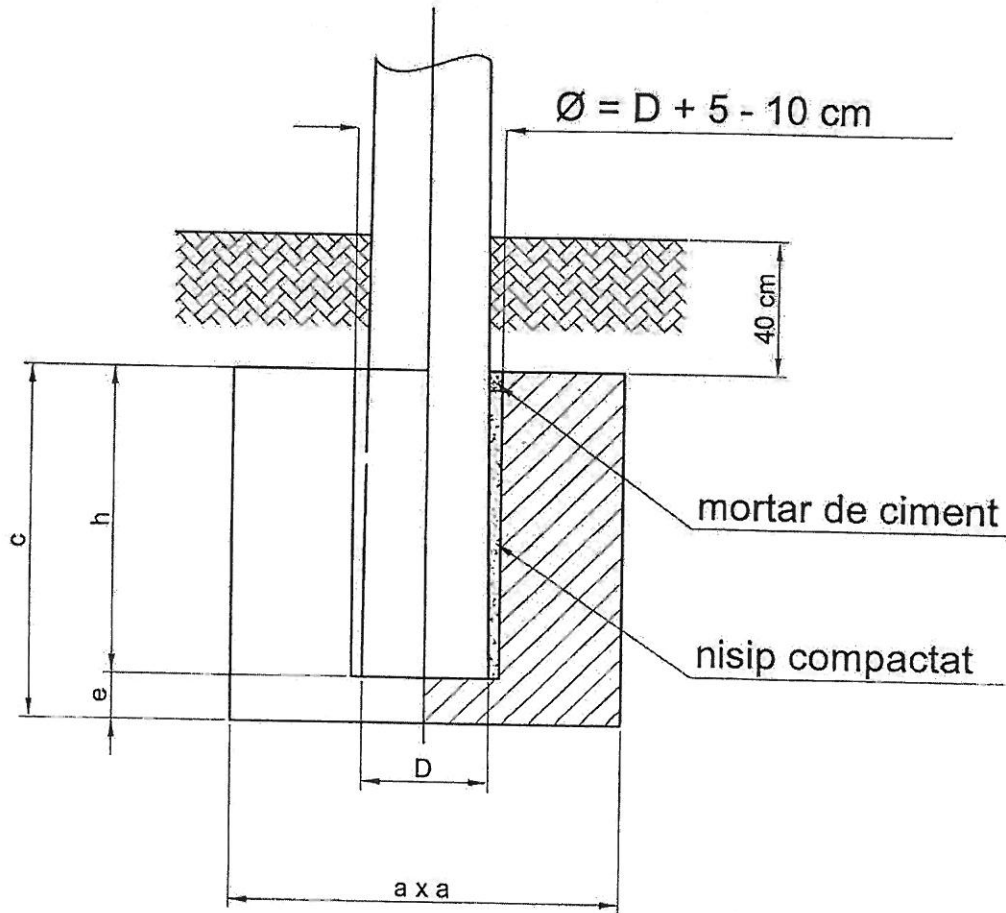

Stâlp	H	h	e	c	a	M1	
						Vsăp	Vbet
G	12	1,2	0,3	1,5	1,8	6,16	4,86

Elaborator:
S.C. ENERGY GROUP S.R.L. TULCEA,
J36/2006; 20152445

Beneficiar: S.C. E- DISTRIBUȚIE DOBROGEA S.A.

Scara

%

NUME PROIECT:

Amplasare Stâlp de medie tensiune pe domeniul public, strada Energetică din municipiul Tulcea, teren cu număr cadastral 43066

SEF PROIECT

ing. C. Zahareanu

Titlu planșă:

Amplasare stalp medie tensiune al SC E-Distributie Dobrogea SA			
COORDONATE STEREO 1970			
Nr. Punct	X	Y	
	414981.500	796467.391	
Stalp proiectat			
	414980.604	796456.657	
Suprafata de teren pentru superficte, uz si servitute	414981.344	796458.280	
	414982.024	796461.519	
	414982.235	796455.235	